

Правила эксплуатации и инструкции по уходу за мебелью

Для поддержания надлежащего внешнего вида и долговечности мебели рекомендуется соблюдать следующие правила.

1. Мебельная продукция должна эксплуатироваться в сухих и теплых помещениях, имеющих отопление и вентиляцию, при температуре воздуха от +10С° до +40С°, относительной влажности 45-70%.
2. Устанавливать мебельную продукцию рекомендуется не менее 50-60см от источника тепла во избежание ускоренного старения покрытия и деформации мебельных панелей.
3. Все поверхности мебельной продукции требуется оберегать от попадания влаги во избежание разбухания панелей, отклеивания кромок на торцевых поверхностях.
4. Изделия необходимо устанавливать на ровных поверхностях.
5. По мере загрязнения изделий, поверхности протирают мягкой тканью со специальными средствами, использование абразивных веществ и растворителей может привести к необратимым повреждениям поверхностей.
6. Запрещается перемещение мебели в нагруженном состоянии, для перемещения необходимо освободить от вещей и съемных деталей конструкции.
7. В процессе эксплуатации возможно ослабление крепежной фурнитуры, необходимо осуществлять «Затяжку».

Общие технические указания по сборке.

Для удобства транспортировки и во избежании повреждений, мебель поставляется в разобранном виде в индивидуальной упаковке. Покупатель может собрать ее самостоятельно, либо воспользоваться услугами квалифицированных сборщиков. Не ознакомившись с инструкцией, не приступайте к сборке.

Перед сборкой необходимо обязательно проверить комплектность каждой упаковки, согласно комплектной ведомости. Проверить наличие фурнитуры.

Внимание: При обнаружении дефектов и не комплектности к сборке не приступать. Претензия принимается при наличии упаковки.

При сборке не рекомендуется одновременно вынимать детали из всех упаковок, во избежании их смешивания. Для удобства сборки и предотвращения перекосов и повреждений изделия, сборку производить на ровном полу покрытом бумагой либо тканью. Соблюдайте осторожность, чтобы не повредить поверхности деталей. В сборке сложных и больших изделий желательно участие двух человек.

Внимание: Производитель оставляет за собой право вносить незначительные изменения в конструкцию, не ухудшающие качество, внешний вид и дизайн изделия без предварительного уведомления.

ООО «ЭРА» Мебельное производство
Паспорт изделия
Инструкция по сборке и эксплуатации мебели

Прихожая «Прима»

1090 (Ш) x 2200 (В) x 487 (Г)

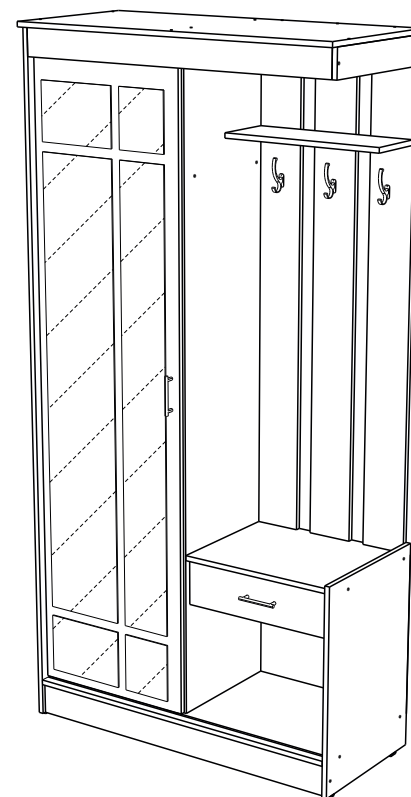

ЭРА
МЕБЕЛЬНОЕ
ПРОИЗВОДСТВО

Россия, 440031, Пензенская обл.,
г. Пенза, ул.Кривозерье, 28, офис 1.
тел./факс: (8412) 62-02-00
эл. почта: mebel58@mail.ru
Сайт: www/mebel-era.ru

Упаковочная ведомость на детали

Упаковка	Наименование	Размер.мм	Кол-во	№
№1	Боковина	660x462	1	1
	Боковина	2184x462	1	2
	Вязка	526x411	1	3
	Вязка	516x411	1	4
	Вязка	1058x462	1	5
	Вязка	526x181	1	6
	Боковина ящика	350x90	2	7
	Вязка ящика	467x90	1	8
	Крыша	1090x487	1	9
	Перегородка	2068x411	1	10
	Планка	462x88	1	11
	Планка	1058x88	1	12
	Стойка	1554x142	3	13
	Цоколь	1058x100	1	14
	Фасад	2023x529	1	15
	Фасад ящика	520x142	1	16
	ДВП	1086x525	1	17
		544x391	4	18
		498x355	1	19
	Брус соединительный	510	4	20
Штанга выдвигающая	400 мм			
Фурнитура	пакет №1			

Сборка ящика

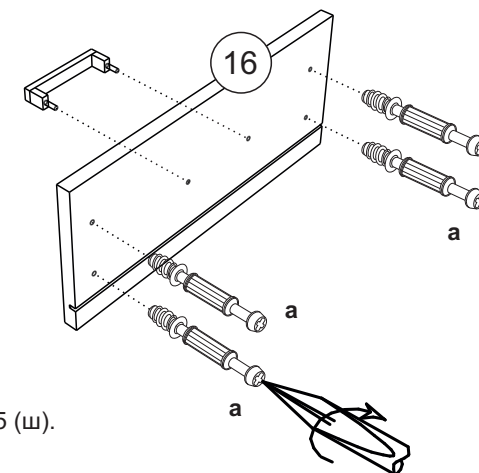

1. Шток эксцентриковой стяжки (а) крепим к фасаду ящика (16).

2. Боковины (7) соединить вязкой (8) при помощи шурупа 4x35 (ш).

3. Панель ящика (16) закрепить к бокам ящика (7) с помощью эксцентриковых стяжек (б).

4. Собранный конструкцию положить лицевой стороной вниз и закрепить дно ящика (19) гвоздями (г), предварительно уравнивая диагонали. На боковинах ящика (7) установить направляющие (о), зафиксировав шурупами 4x16 (и).

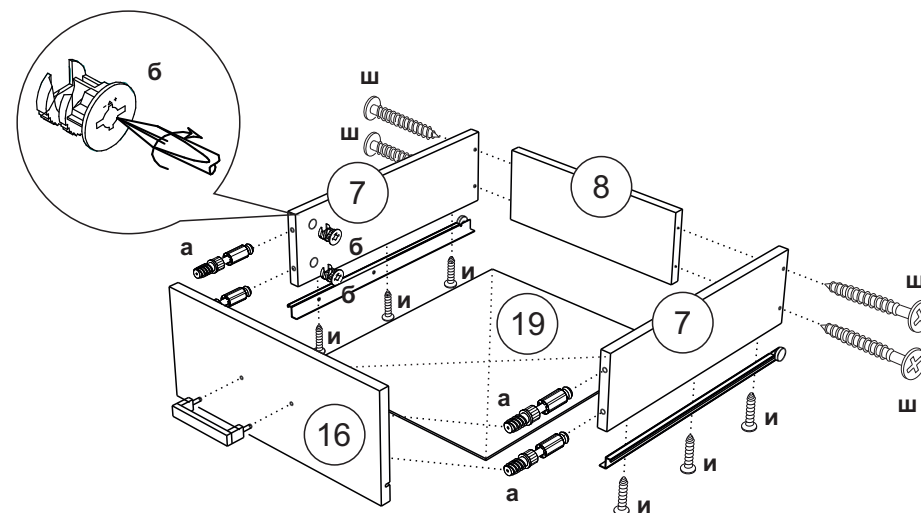

Крепление
ходового ролика

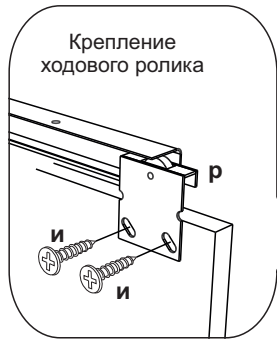

10. Подготавливаем фасад (15).
Для этого с тыльной стороны сверху крепим ходовые ролики (р) шурупами 4x16 (и), а снизу в готовые отверстия вставляем направляющие детали (ж).
11. Для фиксации ручки на створку, необходимо досверлить глухие отверстия диаметром 5 мм насквозь, закрепить ручку винтом (с).

Крепление
штанги

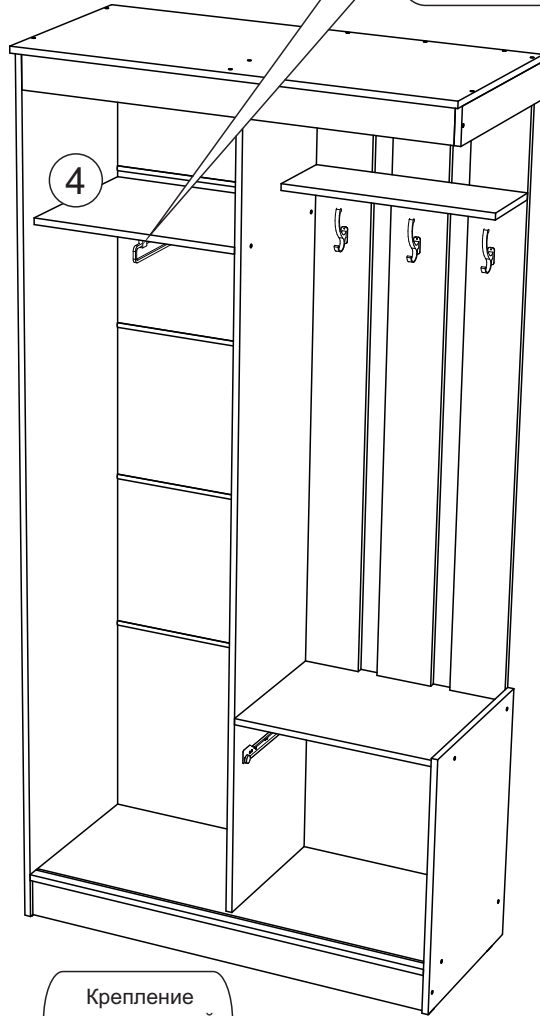
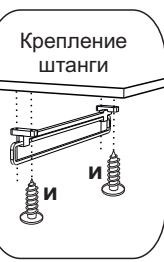

15

Крепление
направляющей
детали

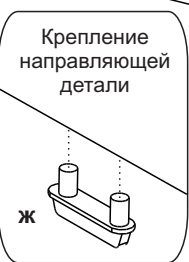

12. Крепим штангу к вязке (4) и крючки к стойкам (13) при помощи шурупов 4x16 (и).

Комплектовочная ведомость на фурнитуру

Евровинт е 34 шт	Шуруп 4x16 и 34 шт	Направляющие роликовые 350 о 1 комп	Ручка (С17) 96 мм з 2 шт	Саморез с с 4 шт	Шток стяжки эксцентриковой а 2 шт	Чашка стяжки эксцентриковой б 2 шт
Штанга выдвижная н 352 мм - 1 шт	Крючок 3 шт	Подпятник ю 5 шт	Гвозди г 50 шт	Ходовой ролик р 2 шт	Направляющая ж деталь 2 шт	Ходовой профиль однополосный п 1048 мм-1 шт
Заглушка для евровинта 14 шт	Евроключ 1 шт	Шуруп 4x35 ш 4 шт	Брус соединительный для ДВП 510 мм-4	Направляющий профиль 1058 мм-1	Заглушка для эксцентрика 2 шт	

Необходимый инструмент для сборки

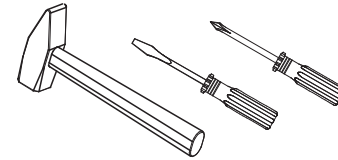

Также вам понадобится инструмент для сверления отверстий и сверло диаметром 5 мм.

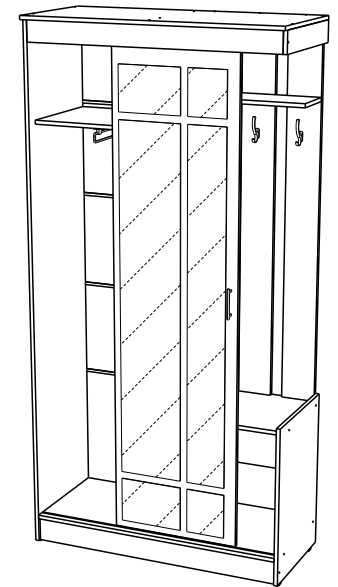

Внимание: Производитель рекомендует Вам производить сборку с помощью специалиста, так как неправильная сборка может привести к нежелательным последствиям. Данная инструкция даст Вам необходимую информацию и рекомендации по сборке, порядка которой просим Вас придерживаться. Перед сборкой необходимо внимательно ознакомиться с инструкцией, проверить комплектность фурнитуры и разобрать её по назначению. Заранее выбрать место установки комплекта. Вскрыть пакеты и прикрепить фурнитуру по наклейкам. Детали в пакетах полностью соответствуют комплекточной ведомости на детали.

Порядок сборки

1. Перед сборкой крепим роликовые направляющие (о) к боковинам (1 и 10) шурупами 4x16 (и).
2. К торцам боковин (1 и 2) и цоколю (14) фиксируем подпятники (ю) при помощи гвоздей (г).

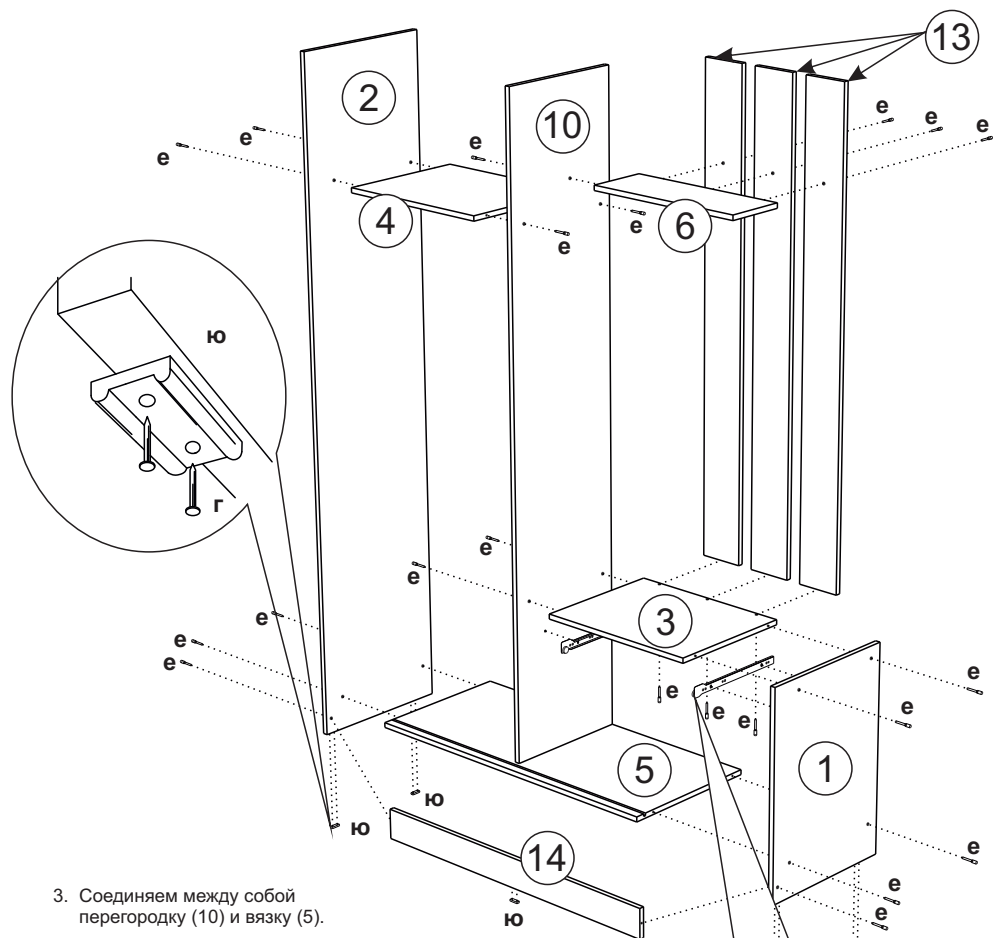

3. Соединяем между собой перегородку (10) и вязку (5).
4. После чего к собранному узлу при помощи вязок (4 и 3) крепим боковины (1 и 2), используя цоколь (14).
5. Стойки (13) соединяем с вязками (3 и 6) и фиксируем к перегородке (10).
6. Крепление всех выше перечисленных операций производим еврошурупами (е).



Рис. №1

7. К собранной конструкции крепим крышку (9) еврошурупами (е). Предварительно закрепив к ней планки (11 и 12) евровинтом (е) и ходовой одиночный профиль шурупами 4x16 (и) (см. рис.№1).

8. Для монтажа задних стенок (17,18), необходимо конструкцию положить лицевой стороной вниз и выравнять диагонали.

9. Между ДВП устанавливаем соединительный брус (20) и закрепляем гвоздями (г).

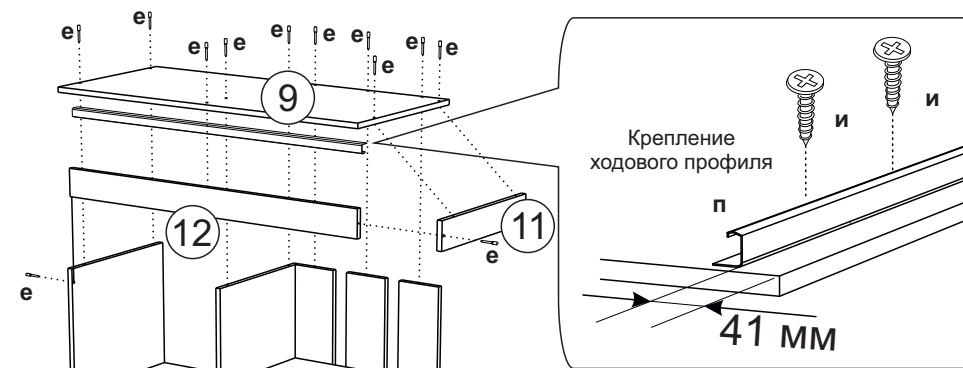
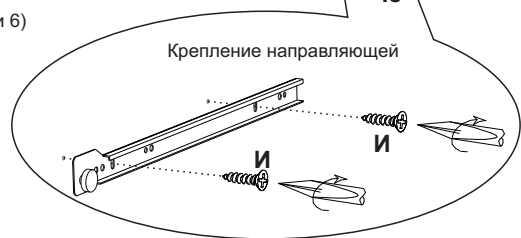
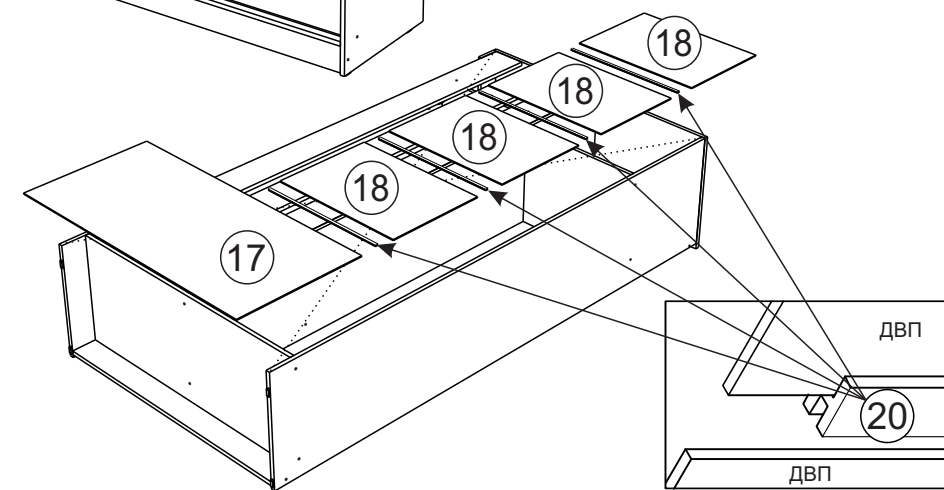

Схема крепления соединительного элемента