

№	Перечень деталей	L,мм	B,мм	эл.	№	Перечень фурнитуры	Кол.
1	Боковина правая	1775	434	1шт.	20	Винт-конфирмат [7x50], шт.	28
2	Боковина левая	1775	434	1шт.	21	Заглушка самокл. шт.	20
3	Верх (низ) шкафа	768	434	2шт.	22	Эксцентриковая стяжка, к-т	8
4	Планка	768	80	1шт.	23	Заглушка эксцентрика, шт.	8
5	Цоколь	768	80	1шт.	24	Саморез [3x20], шт.	68
6	Стенка задняя (ДВПО)	1711	396	2шт.	25	Подпятник, шт.	6
7	Дно ящика (ДВПО)	738	405	2шт.	26	Ручка, шт.	6
8	Дверь левая	1467	396	1шт.	27	Шариковые направляющие L=400мм, к-т	2
9	Дверь правая	1467	396	1шт.	28	Петля накладная, шт.	6
10	Полка	768	434	1шт.	29	Саморез [3,5x12], шт.	16
11	Стяжка	768	220	1шт.	30	Саморез [4x16], шт.	28
12	Фасад ящика	796	176	2шт.	31	Шкант [8x30], шт.	8
13	Задняя панель ящика	710	100	2шт.	32	Шайба W-обр., шт.	56
14	Боковина ящика правая	400	100	2шт.	33	Карман вешала, шт.	2
15	Боковина ящика левая	400	100	2шт.	34	Ключ конфирматный, шт.	1
					35	Штанга L=756 мм, шт.	1
					36	Профиль соедин. Н-обр. L=1683 мм	1

Последовательность сборки:

Сборка корпуса:

1. Прикрепить к боковинам (1,2) и цоколю (5) подпятники (25) саморезами 3x20(24) к торцам с нижней стороны на расстоянии 50мм от края.
2. Установить при помощи саморезов 3,5x12 (29) ходовую часть направляющих (27) на боковину правую (1) и боковину левую (2) по разметке.
3. Собрать по рисунку 1 корпус шкафа.
4. Соединить задние стенки (6) соединительным профилем (36). Выверить прямоугольность корпуса (равные диагонали) и закрепить соединительные задние стенки (6) саморезами 3x20 (24) через шайбу W-образную (32) с шагом 150-200 мм. Схема крепления задней стенки (6) приведена на рисунке 2.
5. Прикрепить к боковинам (1,2) карманы вешала (33) саморезами 4x16 (30). Установить в карманы вешала (33) штангу (35).
6. Поставить шкаф на планируемое место.

Навеска дверей:

1. Установить в засверленные гнезда на внутренней поверхности двери левой (8) и двери правой (9) накладные петли (28) и ответную планку петли на боковые стенки (1,2) по разметке и закрепить их саморезами 4x16 (30).
2. Установить и отрегулировать двери (8,9) при помощи регулировочных винтов (рисунок 3).
3. Установить ручку (26) на двери (8,9).

Сборка ящиков:

1. Установить муфты эксцентриков (22) и шканты (31) в подходящие отверстия на боковинах ящиков (14,15). Вкрутить шток эксцентрика (22) в фасады ящиков (12) (рисунок 4,5).
2. Собрать корпус ящика по рисунку 5 при помощи винтов-конфирматов (20) и эксцентриковых стяжек (22).
3. Выверить прямоугольность корпуса ящика (равные диагонали). Дно ящика (7) завести в паз на фасаде (12), закрепить саморезами 3x20 (24) к задней панели (13) и боковинам ящика (14,15).
4. На боковины ящиков (14,15) установить съемную часть направляющих (27) и закрепить их саморезами 3,5x12 (29).
5. Установить ручки (26) на фасады ящиков(12).

Завершение установки:

1. Установить ящики в шкаф. Проверить легкость хода, зазоры между ящиками, при необходимости отрегулировать положение направляющих на стенках боковых
2. Установить заглушки эксцентриков. Установить заглушки самоклеящиеся.



Рис.1 Сборка корпуса



Рис.2 Крепление задней стенки

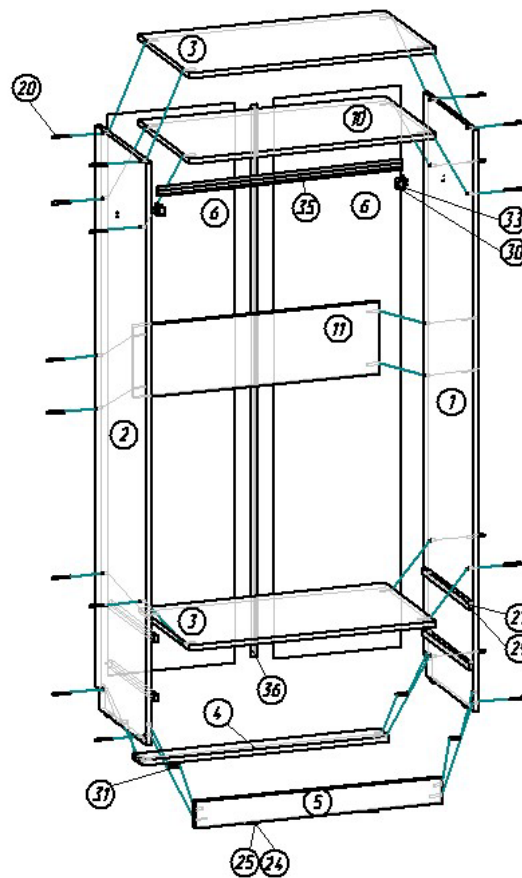

Рис.3 Крепление и регулировка распашного фасада

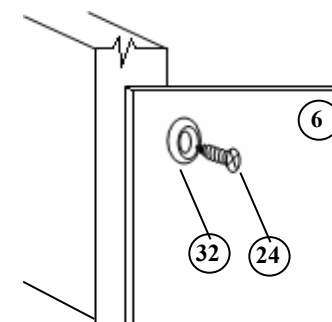

Рис.4 Установка эксцентриковой стяжки

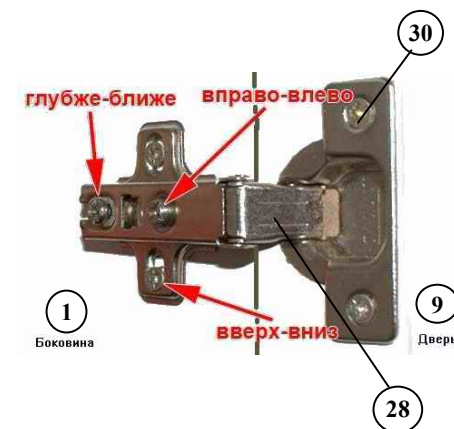

Рис.5 Сборка ящиков

Правила транспортировки, хранения и эксплуатации

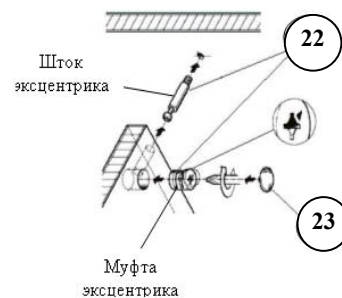
Уважаемый покупатель убедительно просим Вас принять к сведению настоящую Информацию для потребителей и следовать ее рекомендациям.

Доставка мебели

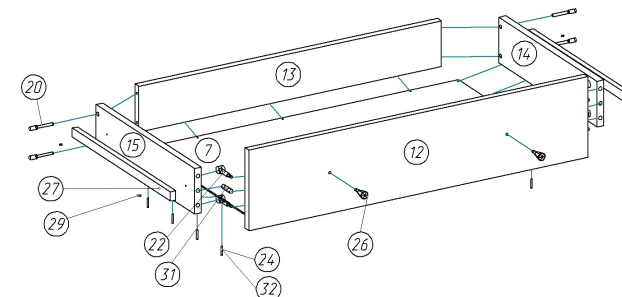
Рекомендуется пользоваться услугой по доставке, оказываемой продавцом или специализированными организациями. Недостатки мебельных изделий, ставшие следствием самостоятельной доставки, не подлежат устранению в порядке гарантии.

Сборка мебели

1. Рекомендуется пользоваться услугой по сборке и установке изделий, оказываемой продавцом или специализированными организациями.
2. Сборка мебели должна осуществляться на ровной чистой поверхности. При сборке руководствуйтесь инструкцией.
3. Количество человек для сборки – не менее 2.

Общие рекомендации по эксплуатации и уходу

1. Мебель необходимо хранить и эксплуатировать в сухих и теплых помещениях при температуре не ниже +2°C и не выше +40 °C при относительной влажности воздуха 45-70%.
2. Мебель должна устанавливаться на расстоянии не менее 50-70 см от нагревательных приборов.
3. Следует избегать попадания влаги на поверхность изделия.
4. Не следует ставить на поверхность мебели горячие предметы без теплоизоляционной прокладки.
5. Поверхности мебели необходимо беречь от ударов твердыми предметами во избежание появления царапин, вмятин, трещин.
6. Пыль с поверхностей удалять мягкой сухой тканью. Для очистки мебели использовать специальные составы для чистки мебели типа «Полироль».

Информация по фотопечати:

Рисунок наносится на поверхность изделия напрямую, благодаря чему фотопечать имеет долгий срок службы. Краски защищены от выцветания на солнце. Фотопечать на твердой поверхности не нуждается в каких-либо особенных условиях ухода. Периодически рисунок нужно протирать от пыли сухой или влажной мягкой тканью.

Не подвергать рисунок чрезмерному трению (не царапать, не тереть).

При уходе за поверхностью фасада необходимо учитывать, что:

- она не должна подвергаться очистке паром. Проникновение влаги может привести к повреждениям на поверхности;
- грязные и жирные пятна нужно сразу удалять слабым мыльным раствором, а затем это место насухо протереть салфеткой.
- запрещено применение растворителей и агрессивных моющих средств, полиролей, воска и других химических составов.

ВАЖНО! Все летучие вещества испаряются из чернил в процессе печати, поэтому технология УФ-печати имеет высокую степень экологической безопасности. Нанесенное изображение является неаллергичным. После нанесения УФ-печати на изделие в норме может оставаться специфический запах (чернила, закрепляющий праймер). Запах выветривается в течение 3-х недель. В этот период рекомендуем дополнительно проветривать помещение, где находится новое изделие.

Гарантийные обязательства

Продавец предоставляет гарантию на проданный товар в течение 24 месяцев со дня продажи мебели при соблюдении потребителем условий транспортирования, хранения, сборки и правил эксплуатации мебели.

В течение действия гарантийных обязательств, продавец обязуется в объективно исполнимый минимальный срок после обнаружения покупателем брака осуществить ремонт или замену дефектных частей изделия.

Эксплуатация мебели признается неправильной, если имеются достаточные основания утверждать, что мебель или ее отдельные поверхности были подвергнуты механическим, термическим воздействиям, воздействию воды или пара, воздействию агрессивных средств или красителей и др., в результате чего в местах воздействия появились повреждения.

Примечание: Руководство по эксплуатации к изделию может не отражать незначительных конструктивных изменений в изделии, внесенных изготовителем после печати данного руководства, а так же изменений по комплектующим изделиям и документации, поступающей с ними.

Будем рады если вы внесете свои предложения по улучшению нашей работы по E-mail:

info@mamamebel.ru. Спасибо!

Изготовитель: ООО «Мебельная компания «Мама»

Адрес: 427621, Удмуртская Республика, г. Глазов, Красногорский тракт, 7

Телефон\факс: 8-(34141) 55-4-33

E-mail: info@mamamebel.ru, интернет-магазин: www.mebel-mama.ru, web: www.mamamebel.ru

МАМА

— С любовью и заботой —

ПАСПОРТ Шкаф 2-дверный с ящиками 80x45x189 см

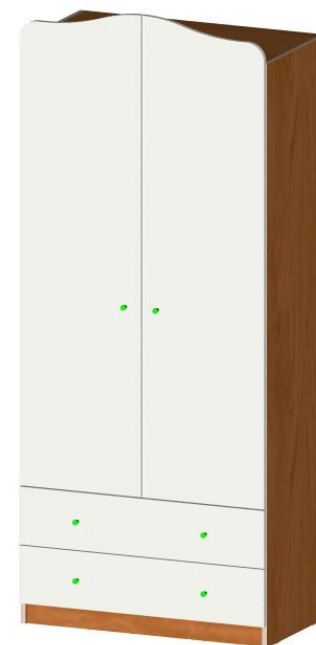

189 см

80 см

45 см

EAC

Материалы, применяемые в производстве данного изделия:

ЛДСП - древесно-стружечные плиты ГОСТ Р 52078-2003, облицованные пленками на основе термореактивных полимеров.

ДВП - плиты древесноволокнистые ГОСТ 4598-86.

Декларация о соответствии: ЕАЭС N RU Д-РУ.МН33.В.00541 от 23.03.2018 г.