

Правила эксплуатации и инструкции по уходу за мебелью

Для поддержания надлежащего внешнего вида и долговечности мебели рекомендуется соблюдать следующие правила.

1. Мебельная продукция должна эксплуатироваться в сухих и теплых помещениях, имеющих отопление и вентиляцию, при температуре воздуха от +10°C до +40°C, относительной влажности 45-70%.
2. Устанавливать мебельную продукцию рекомендуется не менее 50-60 см от источника тепла во избежание ускоренного старения покрытия и деформации мебельных панелей.
3. Все поверхности мебельной продукции требуется оберегать от попадания влаги во избежание разбухания панелей, отклеивания кромок на торцевых поверхностях.
4. Изделия необходимо устанавливать на ровных поверхностях.
5. По мере загрязнения изделий, поверхности протирают мягкой тканью со специальными средствами. Использование абразивных веществ и растворителей может привести к необратимым повреждениям поверхностей.
6. Запрещается перемещение мебели в нагруженном состоянии, для перемещения необходимо освободить от вещей и съемных деталей конструкции.
7. В процессе эксплуатации возможно ослабление крепежной фурнитуры, в этом случае необходимо осуществлять «Затяжку».

Общие технические указания по сборке

Для удобства транспортировки и во избежание повреждений, мебель поставляется в разобранном виде в индивидуальной упаковке. Покупатель может собрать ее самостоятельно, либо воспользоваться услугами квалифицированных сборщиков. Не приступайте к сборке, не ознакомившись с инструкцией!

Перед сборкой необходимо обязательно проверить комплектность каждой упаковки, согласно комплекточной ведомости. Проверить наличие фурнитуры.

Внимание: При обнаружении дефектов и не комплектности, к сборке не приступать. Претензия принимается при наличии упаковки.

При сборке не рекомендуется одновременно вынимать детали из всех упаковок, во избежание их смешивания. Для удобства сборки и предотвращения перекосов и повреждений изделия, сборку производить на ровном полу покрытой бумагой либо тканью. Соблюдайте осторожность, чтобы не повредить поверхности деталей. В сборке сложных и больших изделий желательно участие двух человек.

Внимание: Производитель оставляет за собой право вносить незначительные изменения в конструкцию, не ухудшающие качество, внешний вид и дизайн изделия, без предварительного уведомления.

ООО«ЭРА»Мебельное производство
Паспорт изделия
Инструкция по сборке и эксплуатации мебели

Кухонный гарнитур «Хозяюшка 1,1 м»

1100 (Ш) x 2060 (В) x 600 (Г)

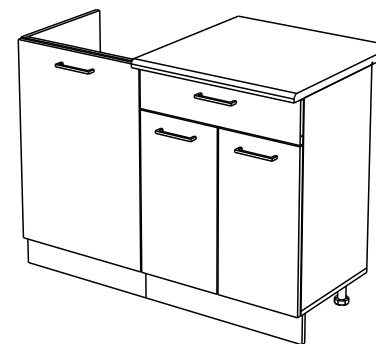
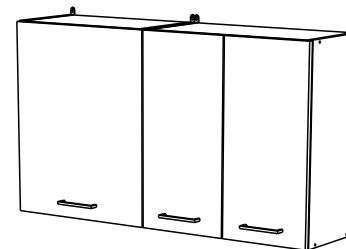

ЭРА
МЕБЕЛЬНОЕ
ПРОИЗВОДСТВО

Россия, 440031, Пензенская обл.,
г. Пенза, ул.Кривозерье, 28.
тел./факс: (8412) 62-02-00
эл. почта: mebel58@mail.ru
Сайт: www/mebel-era.ru

Комплектовочная ведомость на детали

Упаковка	Наименование	Размеры, мм	К-во	№	
№1	Боковина левая	626x270	1	1	
	Боковина правая	626x270	1	2	
	Вязка	467x270	2	3	
	Полка	467x250	1	4	
	Фасад	622x496	1	5	
	Боковина левая	626x270	1	6	
	Боковина правая	626x270	1	7	
	Вязка	567x270	2	8	
	Полка	567x250	1	9	
	Фасад	622x296	2	10	
	ДВП		622x496	1	11
			622x296	2	12
№2	Боковина левая	690x402	1	13	
	Боковина правая	690x402	1	14	
	Крышка	500x402	1	15	
	Планка	467x74	2	16	
	Цоколь	500x100	1	17	
	Фасад	702x496	1	18	
	Боковина левая	690x402	1	19	
	Боковина правая	690x402	1	20	
	Крышка	600x402	1	21	
	Полка	567x380	1	22	
	Цоколь	600x100	1	23	
	Боковина ящика	400x120	2	24	
	Вязка ящика	510x120	1	25	
	Фасад	526x296	2	26	
	Фасад ящика	172x596	1	27	
	ДВП		710x296	2	28
			542x405	1	29
			670	1	30
Брус соединительный для ДВП	590	1	31		
Фурнитура	1 набор				
№3	Столешница	600	1	32	

Порядок сборки секции 600 мм с ящиком

- Сборка производится тыльной стороной вниз.
- Предварительно к боковинам (19,20) крепим роликовые направляющие (о), ответную планку петли (м) и фиксируем ножки (н) к крышке (21) шурупами 4x16 (и).
- Крышку (21) соединяем с боковинами (19,20) евроинтом (е).
- Столешницу (33) крепим к боковинам (19,20) эксцентриковой стяжкой (б), предварительно зафиксировав шток эксцентриковой стяжки (а).
- К цоколю (23) крепим клипсы с планками (к) при помощи шурупа 4x16 (и).



Схема крепления соединительного элемента



Крепление клипсы

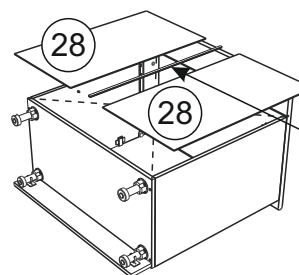
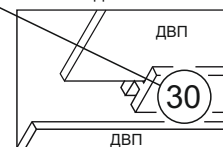
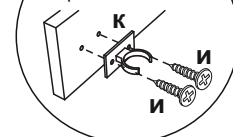

Крепление ножки

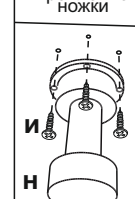

- К собранной конструкции фиксируем заднюю стенку (28) гвоздями (г), предварительно выравняв диагонали и установив соединительный брус (30).
- Готовим фасады (26). Для этого на створки крепим накладные петли (л) шурупами 4x16 (и).
- Для установки ручек на фасады необходимо досверлить глухие отверстия диаметром 5 мм насквозь. Далее закрепить ручки саморезом (с) и навесить фасады.
- Поставить полку (4), предварительно установив полкодержатели (д).

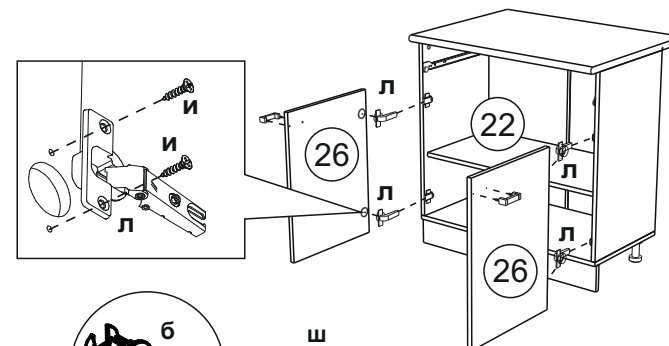

Сборка ящика

- Шток эксцентриковой стяжки (а) крепим к фасаду ящика (27).
- Боковины (24) соединить вязкой (25) при помощи шурупа 4x35 (ш).
- Панель ящика (27) закрепить к боковинам ящика (24) с помощью эксцентриковых стяжек (а,б).
- Собранную конструкцию положить лицевой стороной вниз и закрепить дно ящика (29) гвоздями (г).
- На боковинах ящика (24) установить направляющие (о), зафиксировав их шурупами 4x16 (и).

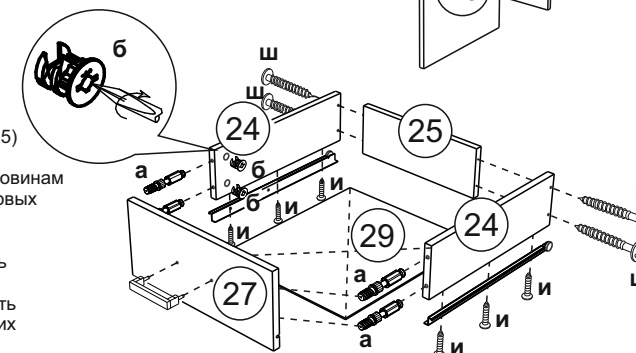

Порядок сборки нижней части кухонного гарнитура.

Порядок сборки мойки 500 мм

1. Сборка производится тыльной стороной вниз.
2. Предварительно к боковине (13) крепим ответные планки петли (м) и фиксируем ножки (н) к крышке (15) шурупами 4x16 (и).
3. Боковины (13,14) соединяем между собой планками (16) и крышкой (15) при помощи

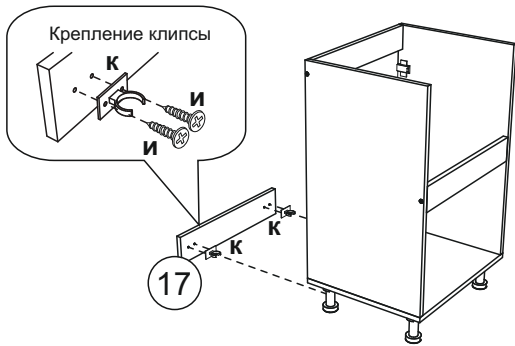
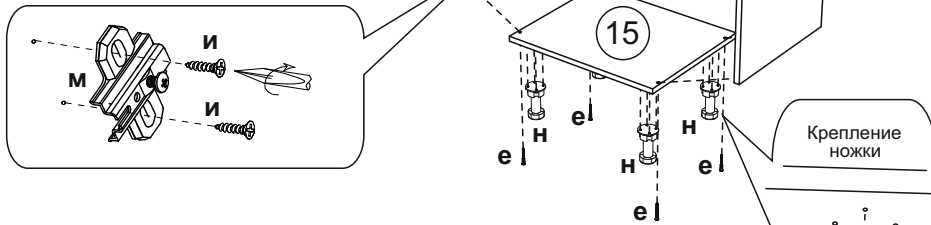

4. К цоколю (17) крепим клипсу с планкой (к) шурупами 4x16 (и). После чего соединяем цоколь (17) с передними ножками (н).

5. Готовим фасад (18). Для этого необходимо собранную конструкцию поставить вертикально. На створку (18) крепим накладные петли (л) шурупами 4x16 (и).

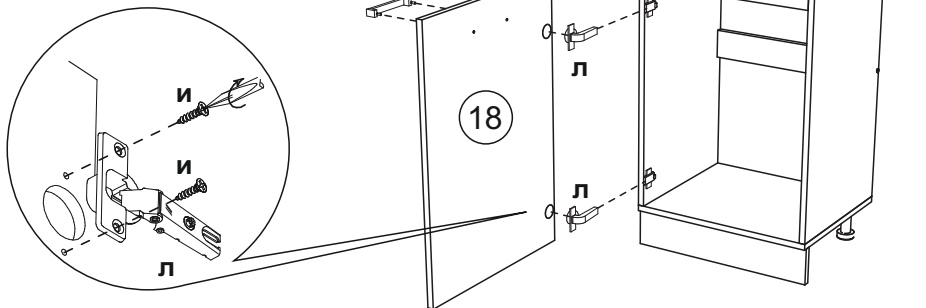

6. Для установки ручки (з) на фасад необходимо досверлить глухие отверстия диаметром 5 мм насквозь. Далее закрепить ручку саморезом (с) и навесить фасад.

7. При необходимости отрегулировать положение двери и зазоры.



Комплектовочная ведомость на фурнитуру

Шток стяжки эксцентриковой	Чашка стяжки эксцентриковой	Ножка	Гвозди	Полкодержатель	Евровинт	Ручка С17
а 8 шт	б 8 шт	н 8 шт	г 70шт	д 12 шт	е 28 шт	7 шт
Навес	Шуруп 4x25	Шуруп 4x16	Шуруп 4x30	Петля накладная	Планка петли	Заглушка для эксцентрика
ж 4 шт	з 8 шт	и 100 шт	к 4шт	л 12 шт	м	6 шт
Заглушка для евровинта	Шуруп 3x16	Евроключ	Крепление мойки	Направляющие 400мм	Брус соединительный для ДВП	Клипса+планка
12 шт	н 4 шт	1шт	п 4шт	о 1ком-т	590 мм - 1 670 мм - 1	к 4шт

Мойка в комплект кухонного гарнитура не входит!

Необходимый инструмент для сборки

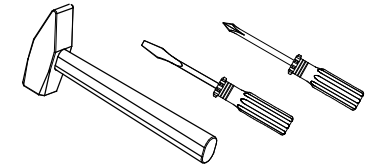

Также вам понадобится инструмент для сверления отверстий и сверло диаметром 5мм.

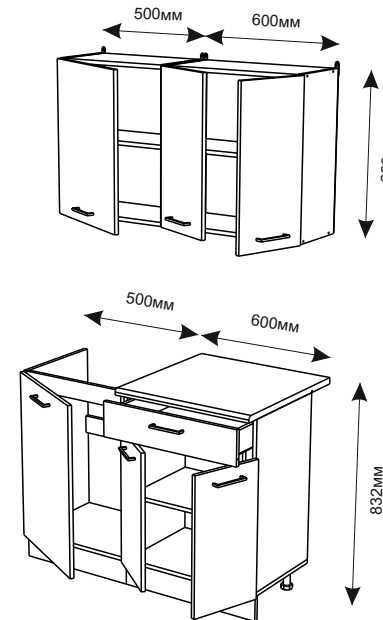

Внимание: Производитель рекомендует Вам производить сборку с помощью специалиста, так как неправильная сборка может привести к нежелательным последствиям. Данная инструкция даст Вам необходимую информацию и рекомендации по сборке, порядка которой просим Вас придерживаться. Перед сборкой необходимо внимательно ознакомиться с инструкцией, проверить комплектность фурнитуры и разобрать её по назначению. Заранее выбрать место установки комплекта. Вскрыть пакеты и прикрепить фурнитуру по наколкам. Детали в пакетах полностью соответствуют комплектовочной ведомости на детали.

Порядок сборки верхней части кухонного гарнитура.

Порядок сборки секции 500 мм

1. Сборка производится тыльной стороной вниз.
2. Предварительно к боковине (1) крепим ответные планки петель (м) шурупами 4x16 (и).
3. Подготовленные боковины (1,2) соединяем вязками (3) при помощи евровинта (е).

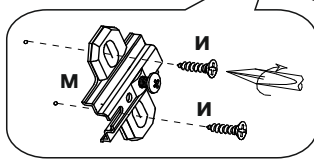
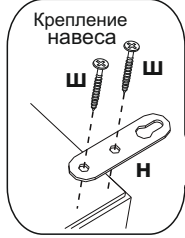
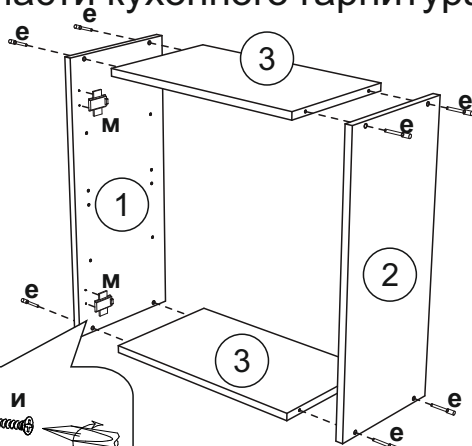

4. Для крепления задней стенки (11) необходимо собранную конструкцию положить лицевой стороной вниз и выравнять диагонали. Зафиксировать ДВП гвоздями (г).

5. После чего к верхней части полки крепим навесы (н) шурупами 4x25 (ш).

6. Готовим фасад (5). Для этого в готовые отверстия вставляем накладные петли (л) и крепим шурупами 4x16 (и).

7. Для установки ручки на створку необходимо досверлить глухие отверстия диаметром 5 мм насквозь.

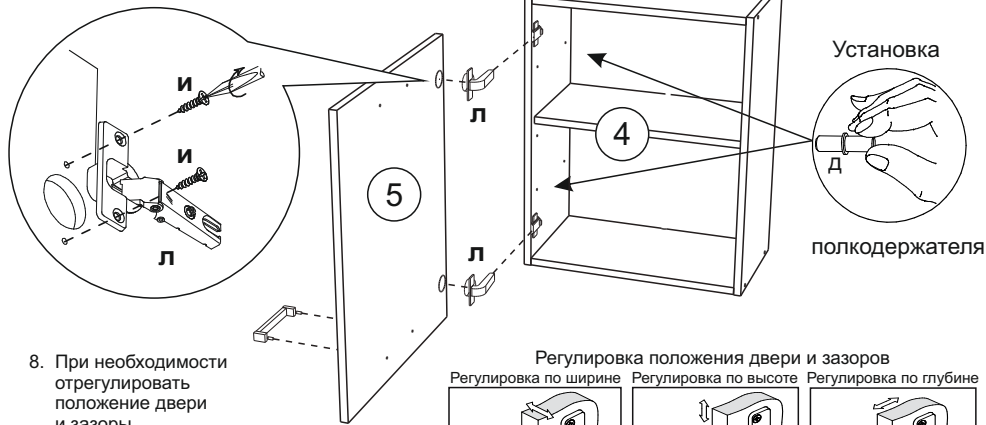
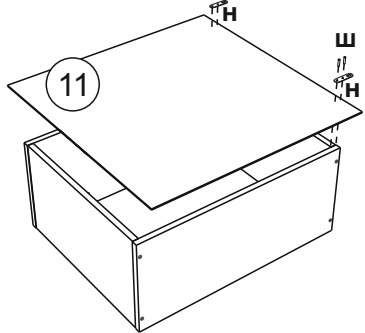

8. При необходимости отрегулировать положение двери и зазоры.
9. Вставляем полку (4), предварительно установив полкодержатели (д).



Порядок сборки секции 600 мм

1. Сборка производится тыльной стороной вниз.
2. Предварительно к боковинам (6,7) крепим ответные планки петель (м) шурупами 4x16 (и).
3. Подготовленные боковины (6,7) соединяем вязками (8) при помощи евровинта (е).

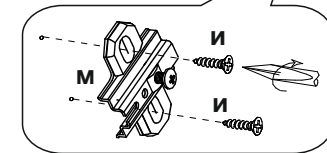
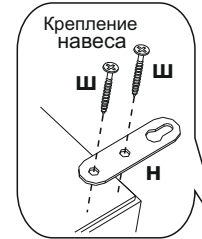
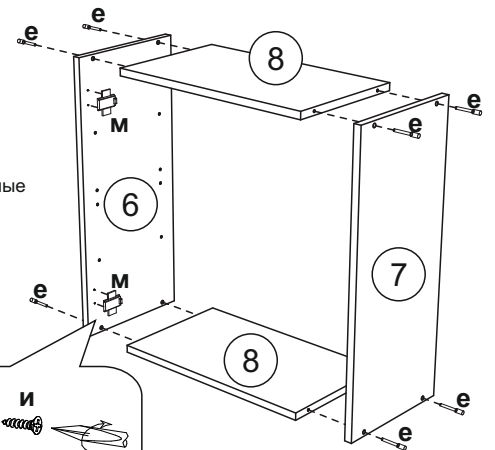

4. Для крепления задних стенок (12) необходимо собранную конструкцию положить лицевой стороной вниз и выравнять диагонали. Между ДВП (12) установить соединительный брус (31) и зафиксировать гвоздями (г).

5. После чего к верхней части полки крепим навесы (н) шурупами 4x25 (ш).

6. Готовим фасады (5). Для этого в готовые отверстия вставляем накладные петли (л) и крепим шурупами 4x16 (и).

7. Для установки ручек на створки необходимо досверлить глухие отверстия диаметром 5 мм насквозь.

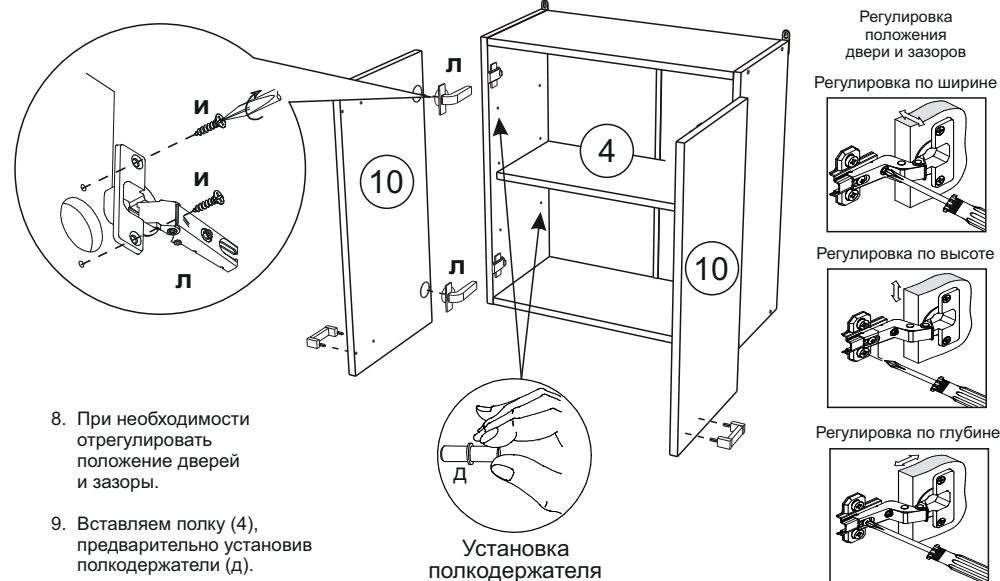
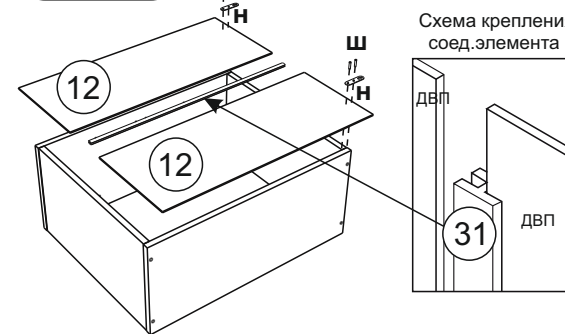

8. При необходимости отрегулировать положение дверей и зазоры.
9. Вставляем полку (4), предварительно установив полкодержатели (д).

