

Правила эксплуатации и инструкции по уходу за мебелью

Для поддержания надлежащего внешнего вида и долговечности мебели рекомендуется соблюдать следующие правила.

1. Мебельная продукция должна эксплуатироваться в сухих и теплых помещениях, имеющих отопление и вентиляцию, при температуре воздуха от +10С° до +40С°, относительной влажности 45-70%.
2. Устанавливать мебельную продукцию рекомендуется не менее 50-60см от источника тепла во избежание ускоренного старения покрытия и деформации мебельных панелей.
3. Все поверхности мебельной продукции требуется оберегать от попадания влаги во избежание разбухания панелей, отклеивания кромок на торцевых поверхностях.
4. Изделия необходимо устанавливать на ровных поверхностях.
5. По мере загрязнения изделий, поверхности протирают мягкой тканью со специальными средствами, использование абразивных веществ и растворителей может привести к необратимым повреждениям поверхностей.
6. Запрещается перемещение мебели в нагруженном состоянии, для перемещения необходимо освободить от вещей и съемных деталей конструкции.
7. В процессе эксплуатации возможно ослабление крепежной фурнитуры, необходимо осуществлять «Затяжку».

Общие технические указания по сборке.

Для удобства транспортировки и во избежании повреждений, мебель поставляется в разобранном виде в индивидуальной упаковке. Покупатель может собрать ее самостоятельно, либо воспользоваться услугами квалифицированных сборщиков. Не ознакомившись с инструкцией, не приступайте к сборке.

Перед сборкой необходимо обязательно проверить комплектность каждой упаковки, согласно комплектовочной ведомости. Проверить наличие фурнитуры.

Внимание: При обнаружении дефектов и не комплектности к сборке не приступать. Претензия принимается при наличии упаковки.

При сборке не рекомендуется одновременно вынимать детали из всех упаковок, во избежании их смешивания. Для удобства сборки и предотвращения перекосов и повреждений изделия, сборку производить на ровном полу покрытом бумагой либо тканью. Соблюдайте осторожность, чтобы не повредить поверхности деталей. В сборке сложных и больших изделий желательно участие двух человек.

Внимание: Производитель оставляет за собой право вносить незначительные изменения в конструкцию, не ухудшающие качество, внешний вид и дизайн изделия без предварительного уведомления.

Паспорт изделия
Инструкция по сборке и эксплуатации мебели

Шкаф «Дуэт»

(платяной)

800 (Ш) x 2200 (В) x 487 (Г)

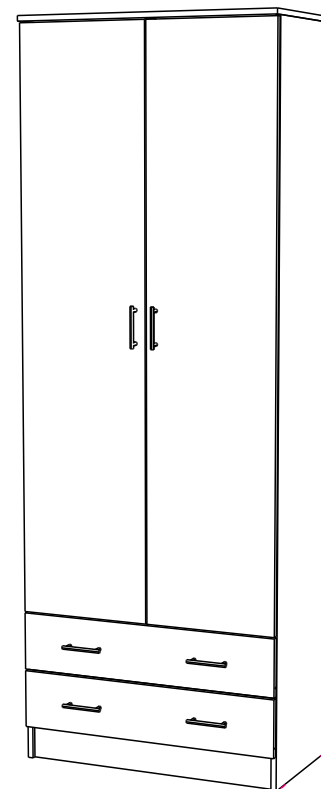

Упаковочная ведомость на детали

Упаковка	Наименование	Размер, мм	К-во	№
№1	Боковина левая	2184x462	1	1
	Боковина правая	2184x462	1	2
	Вязка	768x462	1	3
	Планка	768x78	1	4
	Цоколь	768x100	1	5
	Крыша	800x487	1	6
	Вязка ящика	710x120	2	7
	Боковина ящика	400x120	4	8
	Фасад	1728x396	2	9
	Фасад ящика	796x172	2	10
	Задняя стенка (ДВП)	1738x397	2	11
	Задняя стенка (ДВП)	178x797	2	12
	Дно ящика (ДВП)	742x405	2	13
Фурнитура	пакет №1			
	пакет №2			
	направляющие 400 мм - 2			
Скалка	759 мм			
	Брус соединительный 765 мм - 1 шт.			14
	Брус соединительный 1715 мм - 1 шт.			15

Необходимый инструмент для сборки

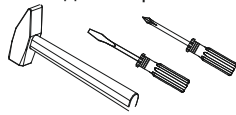

Также вам понадобится инструмент для сверления отверстий и сверло диаметром 5 мм

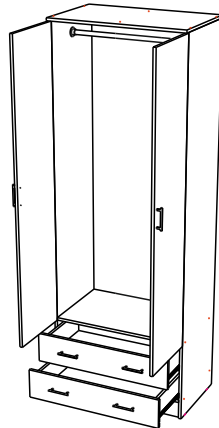

	Шайба пластмассовая		5 шт
Штангодержатель	Брус соединительный		2 шт 465, 1715 мм
Шток стяжки эксцентриковой	Чашка стяжки эксцентриковой		8 шт 8 шт

Внимание: Производитель рекомендует Вам производить сборку с помощью специалиста, так как неправильная сборка может привести к нежелательным последствиям. Данная инструкция даст вам необходимую информацию и рекомендации по сборке порядка которой просим вас придерживаться. Перед сборкой необходимо внимательно ознакомиться с инструкцией, проверить комплектность фурнитуры и разберите ее по назначению. Заранее выберите место установки комплекта. Вскройте пакеты и прикрепите фурнитуру по наклейкам Детали в пакетах полностью соответствуют комплектной ведомости на детали.

Комплектовочная ведомость на фурнитуру

Евровинт 	Шуруп 4x16 	Шуруп 4x35 	Ручка С17 96 мм 	Саморез для ручек 	Петля накладная 	Планка петли
14шт	54шт	8шт	6шт	12шт	6шт	6шт
Направляющие роликовые 400 	Скалка 	Подпятник 	Гвозди 	Заглушка для эксцентрика 	Заглушка для эксцентрика 	Евроключ
2 компл	759 мм	4 шт	70шт	8шт	10шт	1шт

Порядок сборки шкафа

1. Сборка производится горизонтально, тыльной стороной вниз. Предварительно на боковины (1,2) установить направляющие (о) с помощью шурупа 4x16 (и).

2. Боковины (1и2) соединяем планками (4), цоколем (5) и вязкой (3) еврошурупами (е). К собранной конструкции крепим крышку (6) также еврошурупом (е).

3. Для монтажа задних стенок (11и12), необходимо собранное изделие положить лицевой стороной вниз, замерить и уравнивать диагонали. Затем положить задние стенки (11и12), аккуратно выровнять углы. Между ними установить соединительный брус (14,15). Далее закрепить ДВП гвоздями (г). На торцы боковин прикрепить подпятники (ю).

4. Поставить собранную конструкцию вертикально. Установить штангу (у) используя шурупы 4x16 (и).

5. На створки (9) прикрепить накладные петли, а на боковины (1и2) ответные планки петель шурупами 4x16 (и). Для установки ручек на створки, необходимо досверлить глухие отверстия диаметром 5 мм насквозь. Далее закрепить ручки винтом (с) и навесить фасады.

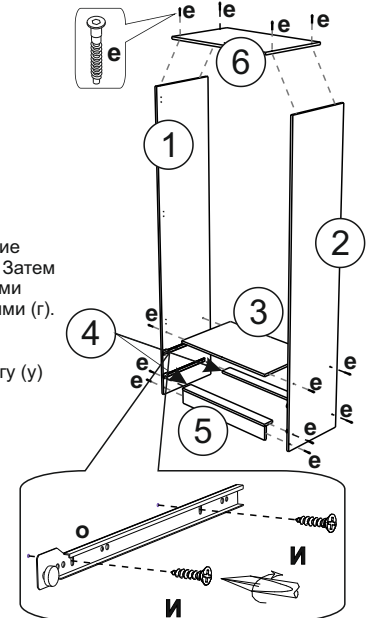
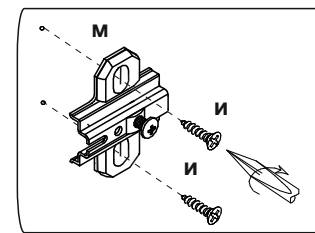

Крепление штангодержателя и штанги



Схема крепления соединительного элемента



Сбока ящика

1. Боковины (8) соединить вязкой (7) при помощи шурупа 4x35 (ш).

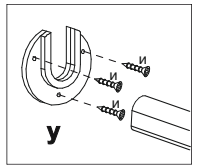
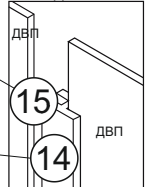
2. Для установки ручек на панель (10) необходимо досверлить глухие отверстия диаметром 5 мм насквозь. Далее закрепить ручки винтом (с).

3. Панель ящика (10) закрепить к бокам ящика (8) с помощью эксцентриковых стяжек (а,б).

4. Собранный конструкцию положить лицевой стороной вниз и закрепить дно ящика (13) гвоздями (г), предварительно уравнив диагонали. На боковинах ящика (8) установить направляющие (о), зафиксировав шурупами 4x16 (и).

